

# 251

# 3,0 t



Elektromechanikus kétoszlopos emelőberendezés kardán összeköttetéssel

Electro-mechanical 2 post lift with cardan drive

Pont élévateur électro-mecanique 2 colonnes avec transmission par cardan

Elektromechanische 2 Säulen Hebebühne mit Kardanantrieb

- Kardán meghajtás
- Csápkarrögzítő
- Automatikus csápkarrögzítő
- Biztonsági kapcsoló szerkezet, 24V
- Biztonsági lábvédő
- Elektromechanikus biztonság szerkezet
- Automatikus kenés
- Kapcsoló az oszlopon

- Cardan drive
- Safety nut
- Automatic arm locking device
- Dead man controls, 24V
- Foot guards
- Electromechanical safety device
- Automatic lubrication
- Limits switches inside the posts

- Transmission par cardan
- Ecroû de sécurité
- Blocage automatique des bras
- Commande homme mort, 24V
- Dispositif chasse-pieds
- Dispositif de sécurité électro-mécanique
- Lubrification automatique
- Fin de course dans les colonnes

- Kardanantrieb
- Armarretiervorrichtung
- Automatische Armarretierung
- Totmann-Schaltung, 24V
- Fußschutzvorrichtung
- Sicherheitsvorrichtung Elektromechanische
- Automatische Schmierung
- Hubendschalter in den Säulen

# WERTHER



# 251

# 3,0 t

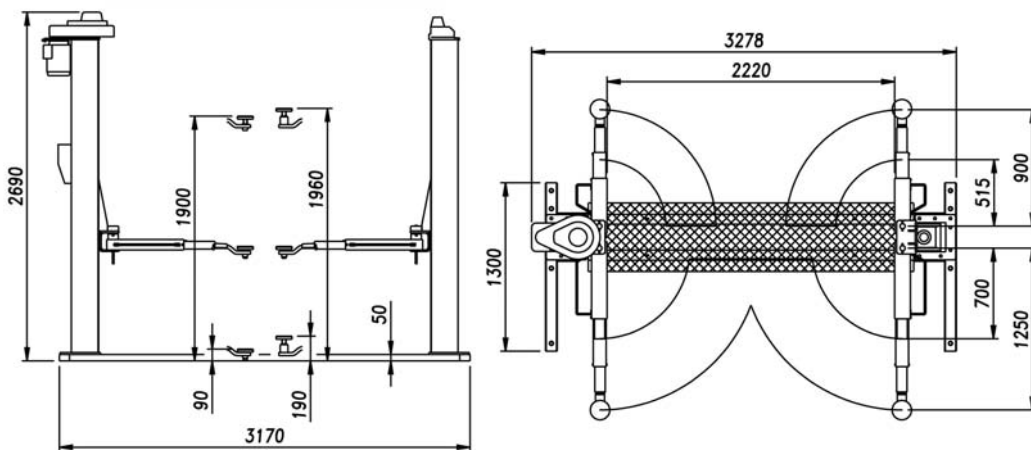

## Műszaki adatok - Technical data - Caractéristiques techniques - Technische Eigenschaften

Működtetés • Operation • Fonctionnement • Funktionsweise	Elettromeccanico / Electro mechanic / électro-mécanique / elektromechanisch
Terhelhetőség • Capacity • Capacité • Tragfähigkeit	3.000 kg
Súly • Weight • Poids • Gewicht	680 kg
Emelési/Leengedési idő • Lifting/lowering • Levage/déscente • Hub/Senkzeit	55 s
Emelési magasság • Lifting height • Hauteur de levage • Hubhöhe	1900 mm
Motor teljesítmény • Motor • Puissance moteur • Motorleistung	4,5 kW - 3ph. 230-400V/50Hz

## Opciók kiegészítők - Optionals - Options - Sonderzubehör

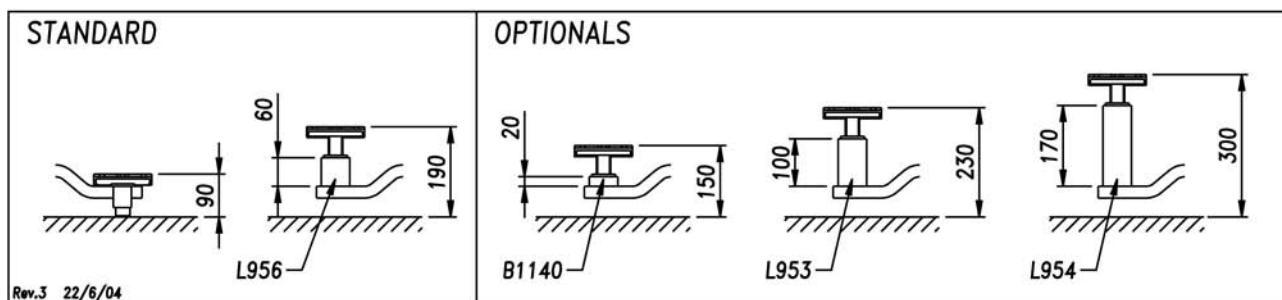

- Támasztóorsó változó hosszban
- Lifting pad extensions

- Rallonges pour tampons de levage
- Hubspindelverlängerungen



**WERATHER INTERNATIONAL S.p.A.**

Via F. Brunelleschi, 12 - 42040 Cadè (RE) Italy - Tel. +39 0522 9431 - Fax +39 0522 941997

[www.wertherint.com](http://www.wertherint.com) - e-mail: [sales@wertherint.com](mailto:sales@wertherint.com)

Il fabbricante, nell'ambito del costante miglioramento dei propri prodotti, si riserva il diritto di apportare modifiche senza preavviso. - The company reserves the right to introduce improvements in design or specification without prior notice. - Der Hersteller behält sich das Recht vor, im Zuge der technischen Weiterentwicklung, technische Eigenschaften ohne Vorankündigung zu ändern. - Le fabricant dans le but d'améliorer constamment ses produits, se réserve le droit d'apporter des modifications sans préavis. - La compañía Werther se reserva de todos modos el derecho de aportar todas las modificaciones que considera necesarias para mejorar la estética o el funcionamiento de los productos, sin tener la obligación de avisar de ello.