

M&B
Engineering

solutions creator

tyre changers



TC 522



TC 528

UK BG GR TR HU

The TC 522 and TC 528 represent a new generation of tyre changing machines designed to provide all the best solutions for the mounting and demounting of all tyre types available on the market. The problems that arise from constant changes in the tyre and wheel sector (EMT, RFT, CRS, DSST, PAX, etc.) require special consideration. With these models, M&B are on the cutting edge in the resolution of problems and setting quality standards.

TC 522 и TC 528 представляват новата генерация машини за смяна на гуми, проектирани, за да осигурят всички най-добри решения за монтирането и демонтирането на всички видове гуми, налични на пазара. Проблемите, които възникват от непрекъснатите промени в сектора на гумите и колелата (EMT, RFT, CRS, DSST, PAX, и т.н.) изискват специално да им се обърне внимание. При тези модели, M&B са подходящи при решаването на проблемите и установяването на стандартите за качество.

Ta TC 522 και TC 528 αντιπροσωπεύουν μία νέα γενιά μηχανημάτων αλλαγής ελαστικών που είναι σχεδιασμένα ώστε να παρέχουν τις καλύτερες λύσεις για την τοποθέτηση και την αφαίρεση όλων των τύπων ελαστικών της αγοράς. Τα προβλήματα που δημιουργούνται από τις διαρκείς αλλαγές στον τομέα των ελαστικών και των τροχών (EMT, RFT, CRS, DSST, PAX κλπ.) απαιτούν ιδιαίτερη μεταχείριση. Με αυτά τα μοντέλα η εταιρεία M&B βρίσκεται στο πιο προηγμένο στάδιο επίλυσης προβλημάτων και θέτει προδιαγραφές ποιότητας.

TC 522 ve TC 528 piyasada bulunan tüm lastik tiplerini monte etme ve sökme işlemlerinin en iyi çözümlerini sağlamak için tasarlanmış yeni nesil bir lastik değiştirme makinesidir. Lastikteki sabit değişiklikler ve tekerlek (EMT, RFT, CRS, DSST, PAX, etc.) kısmındaki özel hassasiyet gerektiren yerler problem teşkil eder. Bu modellerde, M&B problemlerin çözümünde ve kalite standartlarını ayarlama da zirvededir.

A TC 522 és a TC 528 típusú berendezések az automata gumi szerelő gépek új generációját képviselik, melyeket úgy terveztek, hogy a legjobb megoldást szolgáltatassák a piacon lévő összes gumi fel- illetve leszereléséhez. Azok a feladatok, amelyek a gumibroncsok gyors fejlődéséből erednek, különleges megoldást igényelnek (EMT, RFT, CRS, DSST, PAX, stb.). E modellekkel, az M&B megoldást kínál ezen feladatok elvégzésére.

TC 528



Two locking cylinders of 80 mm diameter control the 4 self-centring jaws in order to avoid the sudden release of the rim during operation on particularly hard tyres.

The TC528 has a series of innovative design locking jaws with fixing range from 10" to 28" for aluminium rims and from 12" to 31" for steel rims.

Два блока блокиращи цилиндъра с диаметър 80 mm управляват 4-те самоцентриращи се челюсти, за да се избегне ризкото освобождаване на джантата по време на работа върху особено твърди гуми.
TC528 има серия от блокиращи челюсти с иновационна конструкция с диапазон на фиксирането от 10" до 28" за алуминиеви джанти и от 12" до 31" за стоманени джанти.

Та 4 саγόνια ομόκεντρης σύσφιξης ελέγχονται από δύο κυλίνδρους ασφάλισης με διάμετρο 80 χιλ. έτσι ώστε να αποφεύγεται η απελευθέρωση της ζάντας κατά την εργασία ιδιαίτερα σε σκληρά ελαστικά.

Το μηχάνημα τύπου TC 528 έχει саγόνια ασφάλισης πρωτότυπης σχεδίασης με κλίμακα από 10" ως 28" για ζάντες αλουμινίου και από 12" ως 31" για ζάντες χαλύβιδνες.

80 mm çapındaki kilitleme silindirleri ağır lastiklerin çalışam sırasında amidan tekerlekten çikmalarını engellemek için 4 kendinden merkezli kiskaçli kontrol eder.

TC528 10" ile 28" arası alüminyum tekerlekler için ve 12" ile 31" arası çelik tekerlekler için yenilikçi kilitleme kiskaçlarına sahip bir modeldir.

A szerelészatalon a 4 darab önközpontosító körmös megfogót két munkahenger működteti, (hengerátmérő 80 mm), amely megakadályozza a keréktárcsa véletlenszerű elengedését a szerelés közben.

A biztonságos rögzítés elengedhetetlen alapfeltétel a könnyűfém keréktárcsára szerelt, kemény oldalfallal ellátott gumik esetében.

A TC 528 állítható befogó körmei egyedülálló lehetőséget biztosítanak. Belső megfogással 12"-31" külső megfogással 10"-28"-ig használható.

TC 522

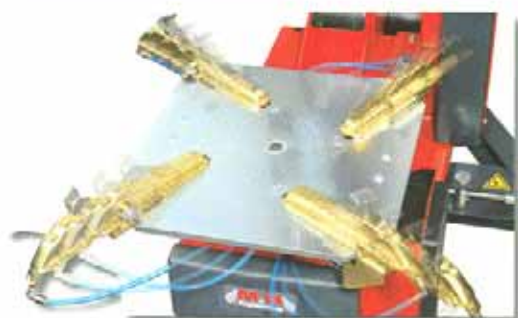
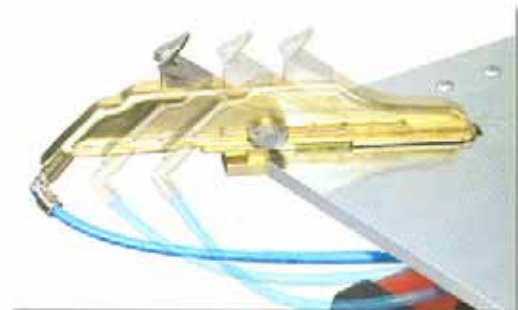



M&B
Engineering
solutions creator
tyre changers

The special shape and dimensions of the column and bead-breaker make these machines particularly suited for working on large wheels (over 15" in width). The bead-breaking cylinder is double acting with internal nylon protection. S versions are provided with a special device that makes it very easy to adjust the opening range of the bead-breaking plate. The TC528 is fitted standard with the S version bead-breaker and is particularly suited to rims and tyres of large diameters and sizes.

Специалните форма и размери на колоната и приспособлението за отделяне на борта на гумата от джантата правят тези машини особено подходящи за работа с големи колела (над 15" ширина).

Цилиндърът за отделяне на борта на гумата от джантата е с двойно действие с вътрешна найлонова защита.

S-версията са снабдени със специално устройство, което прави много лесни настройките на диапазона на отваряне на плочата за отделяне на борта на гумата от джантата. Машината TC528 е стандартно монтирана с S-версията на приспособлението за отделяне на борта на гумата от джантата и е особено подходяща за джанти и гуми с големи диаметри и размери.

O ειδικός σχεδιασμός και οι διαστάσεις της κολόνας και του βραχίονα αποκόλλησης ελαστικού καθιστούν αυτά τα μηχανήματα ιδανικά για εργασία σε μεγάλους τροχούς (μεγέθη πάνω από 15" σε πλάτος).

O κύλινδρος αποκόλλησης ελαστικού είναι διπλής δράσης με εσωτερική προστασία από nylon. Τα μηχανήματα τύπου S είναι εξοπλισμένα με μία ειδική συσκευή για την προσαρμογή ανοίγματος του πλαϊνού βραχίονα αποκόλλησης ελαστικού.

Το μηχανήμα τύπου TC 528 είναι εξοπλισμένο με το πλαϊνό βραχίονα αποκόλλησης ελαστικού τύπου S και προορίζεται ιδιαίτερα για ζάντες και ελαστικά μεγάλου μεγέθους και μεγάλης διαμέτρου.

Özel biçim ve sütün ve dizi frenleyici ebatları bu lastik değiştiricisi büyük tekerlelerde (15" üzerinde genişliği olanlar) için ideal çalışma ortamını oluşturur.

Dizi frenleyici silindiri dış naylon koruması ile çift olarak hareket eder.

S versiyonları dizi frenleyici levhayı açmayı çok kolaylaştıran özel bir aksam ile donatılmıştır. TC528 S versiyonu standart dizi frenleyici ile ayarlanmıştır ve genelde büyük çaplı ve ebatlı tekerlek ve lastikler için kullanılır.

A szerelőgépek oszlopa és a keréklenyomó különleges kialakítása lehetővé teszi a különösen nagy átmérőjű kerekek szerelését (15" fölötti kerékszélesség esetén is).

A gumí lenyomó munkahengerek kettős működésűek, és belső nylon védelemmel vannak ellátva.

Az „S” változat egy különleges háromfokozatú lenyomó karral ellátott berendezés, amelynél lehetőség van a különböző kerékszélesség beállítására.

A TC 528 „S” változata kifejezetten alkalmas a nagy átmérőjű keréktárcsák és gumik szerelésére.

Robustness and reliability are the main characteristics of these machines, fitted on request with the most efficient tubeless inflation system available (IT VERSION). The IT device can be incorporated into all M&B machines. This provides a supplementary air circuit with direct passage to the outlets in each rim well, permitting the beading in any type of tyre.

PG versions include an inflation device fitted with a fixed control instrument with graduated scale and pedal control (standard feature on the IT version).

Здравина и надеждност са основните характеристики на тези машини, сплосбени при поискване с наличната най-ефективна безтърбиha напoмпваща система (IT версия).

IT-устройството може да бъде вградено във всички машини M&B. Това осигурява допълнителен въздушен поток с директно преминаване към изходните отвори във всяка вдлъбнатина на венците на джантата, което позволява поддъване на борта на всеки тип гума.

PG-версията включват напoмпваща система, към която е монтиран фиксиран контролен уред с градуиран манометър и педално управление (стандартна особеност върху IT-версията).

Ανεξαρτησία και αξιοπιστία είναι τα κύρια χαρακτηριστικά αυτών των μηχανημάτων, τα οποία εξοπλίζονται κατόπιν παραγγελίας με το πιο αποδοτικό σύστημα αέρα tubeless που υπάρχει (τύπος IT).

Η συσκευή IT μπορεί να ενσωματωθεί σε όλα τα μηχανήματα της M&B. Παρέχει ένα συμπληρωματικό κύκλωμα αέρα με άμεση πρόσβαση στις απολήξεις σε κάθε χειλός της ζάντας, επιτρέποντας την αφαίρεση κάθε τύπου ελαστικών.

Τα μηχανήματα τύπου PG είναι εξοπλισμένα με μία συσκευή αέρα που συμπεριλαμβάνει όργανο ελέγχου με κλίμακα βαθμονόμησης και πεντάλ χειρισμού (συμπεριλαμβάνεται σε όλους τους τύπους IT).

Güçlülük ve güvenilirlik bu makinelerin ana özellikleridir. ayrıca en etkin tüpsüz şişirme sisteminede sahiptirler. (IT VERSİYONU).

IT aksamı tüm M&B makinelerine dahil edilebilir. Her tekerleğin dışından direkt geçen hava devir daimi eki sağlar, bu her tip lastiğin dizi oluşturmalarına izin verir.

PG versiyonları pedal kontrollü ve sayaç ekipmanı ile control edilen bir şişirme aksamına sahiptir (standart IT versiyonu özelliği).

A gépek fő karakterisztikája robusztus és megbízható.

Igény esetén opcióként rendelhető levegő gyorsítóval („IT” verzió), a tömlő nélküli kerekek hatékony szereléséhez.

Az „IT” kiegészítés minden M&B gépre felszerelhető, lehetővé téve a gumiabroncsok mélyégybe történő gyors elhelyezkedését.

A „PG” változat esetén, a tömlőfúvató fixen van szerelve az oszlopra, és pedálszeleppel működtethető. (az „IT” változatnál ez a kiegészítés alapkövetel)

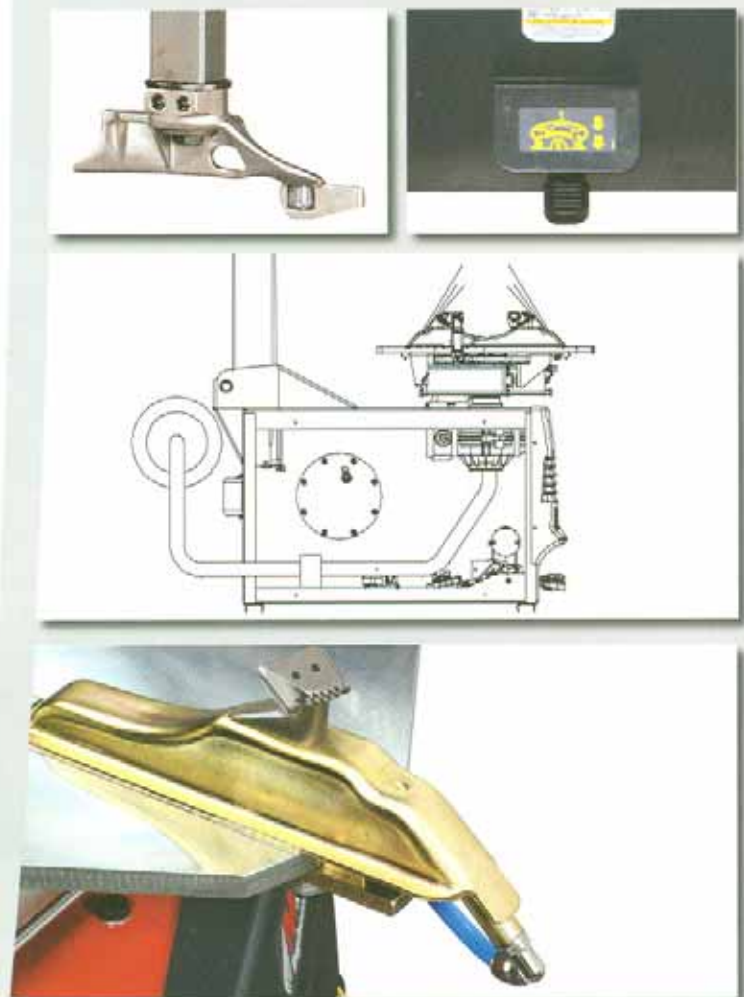

Tecnohelp

A professional tool that is indispensable for dealing with wide and low profile tyres (EMT, RFT, CRS, DSST, etc.) as well as particularly hard or large sized tyres. The tough structure designed with 2 air cylinders of 80 mm does not allow flexing during the hardest working operations. Easy to fit on all automatic machines that are already predisposed.

Професионален инструмент, който е незаменим, когато се занимавате с гуми с широки и ниски профили (EMT, RFT, CRS, DSST, и т.н.), както и с особено твърди гуми или гуми с големи размери. Яката конструкция, проектирана с 2 въздушни цилиндъра от 80 mm не позволява огъване по време на най-тежките работни операции. Лесно се монтира към всички автоматични машини, които вече са предварително пригодени за това (TC322, TC522 & TC528).

Ενα επαγγελματικό και απαραίτητο εργαλείο για τη μεταχείριση ελαστικών μεγάλου πλάτους και χαμηλού προφίλ (EMT, RFT, CRS, DSST κλπ.) όπως και ιδιαίτερα σκληρών ή μεγάλου μεγέθους ελαστικών. Η δυνατή του κατασκευή του που αποτελείται από 2 κυλινδρούς αέρα 80 χιλ. αντίχει στις πιο σκληρές συνθήκες εργασίας. Μπορεί να τοποθετηθεί εύκολα σε όλα τα αυτόματα μηχανήματα για τα οποία προορίζεται.

Düşük ve geniş profil lastikler için kullanılması zorunlu profesyonel bir araçtır (EMT, RFT, CRS, DSST, etc.) genelde ağır ve büyük boyutlu lastikler için kullanılır. Yapı 80 mm çapında 25 hava silindiri ile zor çalışma şartları sırasında esnemeyecek şekilde tasarlanmıştır. Tüm otomatik makineler için ayarlaması kolaydır.

Speciális eszköz, amely nélkülözhetetlen a széles és alacsony peremű (EMT, RFT, CRS, DSST, etc.), valamint a kemény oldalfalú, és nagy méretű kerekek szereléséhez. Az erős szerkezeti kialakítás (2 levegős munkahenger) nem engedi működés közben a véletlenzerű elmozdulást. Könnyű felhelyezni minden automata berendezésre.



It positions the wheel during the locking operation.

Тоѝ позиционира колелото по време на операцията на блокиране.

Τοποθετεί τον τροχό κατά τη διαδικασία κλειδώματος.

Kilitleme işlemi sırasında tekerlek pozisyonunu ayarlar.

Rögzíti a kereket működés közben.

The fixed arm has a graduated gauge to assist operators during the positioning and control of the arm. The movable arm (Fig. A) makes it possible to keep the bead pushed into the rim well during mounting.

Фиксираното рамо има градуиран манометър, за да подпомогне операторите по време на позиционирането и управлението на рамото.

Подвижното рамо (фиг. А) прави възможно бързо на гумата да бъде избутан във вдлъбнатината на венца на джантата и да бъде задържан така по време на монтирането.

Ο σταθερός βραχίονας διαθέτει βαθμονομημένη κλίμακα που βοηθάει τους χειριστές στο χειρισμό του. Ο μετακινούμενος βραχίονας (Εικ. Α) καθοδηγεί τη στεφάνη του ελαστικού στα χείλη της ζάντας κατά τη διάρκεια τοποθέτησης του ελαστικού.

Sabit kol pozisyon alma ve kolu kontrol etme sırasında operatörlere yardım eden gelişmiş bir sayaca sahiptir. Hareket eden kol monte etme sırasında diziyi tekerleğin içine iter.

A rögzített karon található egy mérőskála, amely segíti a gépkezelőjét a kar elhelyezésében és kontrollálásában. A mozgó kar (A kép) lehetővé teszi, hogy a gumi lefejtése közben a fej a megfelelő módon érintkezzen az abronccsal.

The fixed arm can be positioned under the lower part of the tyre. A three-colour sticker always indicates the working position of the arm, simplifying the operator's work.

Фиксираното рамо може да бъде позиционирано под долната част на гумата. Трисцветен стикер винаги показва работното положение на рамото, опростявайки работата на оператора.

Ο σταθερός βραχίονας μπορεί να τοποθετηθεί κάτω από το χαμηλότερο σημείο του ελαστικού. Ένας τριχρωμός πινακας προσδιορίζει τη θέση λειτουργίας του βραχίονα και απλουστεύει την εργασία του χειριστή.

Sabit kol lastiğin en alt kısmına yerleştirilebilir. Üç renkli bir etiket kolun her zaman çalışır vaziyette olduğunu gösterir ve operatörün işini kolaylaştırır.

Lehetőség van a rögzített kart a gumi alsó része alá helyezni. A háromszínű matrica mindig megmutatja a kar munka pozícióját, ezzel segítve a gép kezelőjének munkáját.



Helper

This is an additional bead-pushing device to be fitted with the TECHNOHELP. It assists during the mounting and demounting of the 1st bead. It is particularly suited to tyres and rims of large diameters and sizes.

Това е допълнително устройство за избутване на първия борт на гумата, което се монтира с TECHNOHELP. То подпомогне по време на монтирането и демонтирането на 1-вия борт. То е особено подходящо за гуми и джанти с големи диаметри и размери.

Αυτό είναι ένα πρόσθετο εργαλείο πίεσης της στεφάνης του ελαστικού που προσαρμόζεται επάνω στη συσκευή TECHNOHELP. Βοηθάει κατά τη διάρκεια της τοποθέτησης ή αποκόλλησης της 1ης στεφάνης του ελαστικού. Προορίζεται ειδικά για ελαστικά και ζάντες μεγάλου μεγέθους και μεγάλης διαμέτρου.

Bu TEKNİK YARDIMCIYA ek olarak bir dizi itme aksamıdır. Bu ilk dizinin monte edilmesi ve sökülmesi sırasında yardım eder. Genelde büyük çaplı ve büyük ebatlı lastik ve tekerlekler için kullanılır.

TECNOHELP-hez csatlakoztatható kiegészítő berendezés, amely elősegíti a perem lenyomását. Különösen jól használható a nagyméretű abroncsokhoz és félnökhöz.

standard



Inflation gun with manometer
(cod. 100183)



Bead lever
(cod. 100151)

Motorbike adaptor
(cod. 200604)



Scooter adaptor
(cod. 200606)



optional

Tower tab
(cod. 200130)
Mounting head protector
(cod. 200273)



Kit for bead breaker tool
(cod. 200215)



Slide guard kit
(cod. 200589)



Michelin inflation gun
(cod. 100181)



package

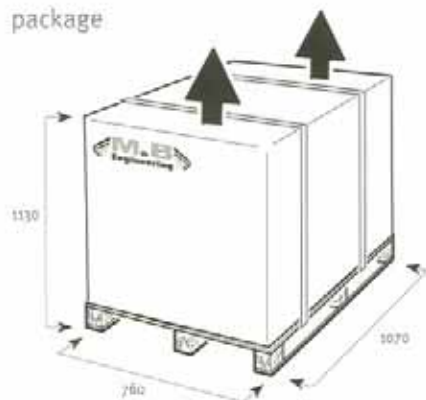

dimensions

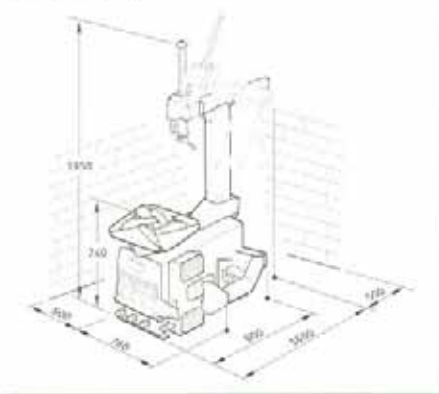

package

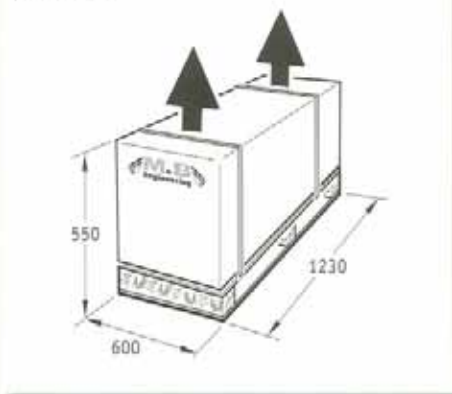

Specification

	Net weight	Electric motor	Operating pressure	Bead breaker force	Max wheel diameter	Wheel width	Rim diameter (locked internally)	Rim diameter (locked externally)
TC 522	220 kg	1.2/0.9kW 3PH 400V	8-12 bar	2500 kg	1160 mm (46")	3" - 16"	12" - 23"	10" - 20"
TC 522 IT	238 kg							
TC 528	220 kg	1.2/0.9kW 3PH 400V	8-12 bar	2500 kg	1160 mm (46")	3" - 16"	12" - 31"	10" - 28"
TC 528 IT	238 kg							



Tyre Equipment & Tools

M&B Engineering srl - Via della Costituzione, 45 - 42015 Correggio (RE) - Tel. +39 0522 644511/00 - Fax +39 0522 644512
www.mb-re.it / info@mb-re.it