

M & B
Engineering

solutions creator

wheel balancers



WB 255



WB 277

UK BG GR TR HU

WB 255



A computerized digital wheel balancer with a single, fully automatic cycle. Easily access to the different programs using the various function keys.

Компютеризиран цифров стан за балансиране с единствен напълно автоматичен цикъл. Лесен достъп до различните програми, като се използват различни функционални клавиши.

Ηλεκτρονική ζυγοστάθμιση με ψηφιακές ενδείξεις που πραγματοποιεί έναν πλήρως αυτόματο κύκλο.

Bilgisayarlaştırılmış dijital tekerlek dengeleyicisi tek ve tam otomatik dönüştür. Çeşitli fonksiyon tuşlarını kullanarak farklı programlara kolayca girilebilir.

Motoros meghajtású automata, digitális kijelzésű kerék kiegyensúlyozó. Automatikus mérés indítás a kerékvédő ház lezárásával. Könnyű hozzáférés a különböző programokhoz, a funkció billentyűkön keresztül.



Simultaneous weight and position readings on the double display. Self-diagnosis and calibration ensure exceptional accuracy and easy maintenance.

Едновременни отчитания на теглото и на позицията върху двойния дисплей. Самодиагностиката и калибрирането осигуряват изключителна точност и лесна поддръжка.

Ταυτόχρονες ενδείξεις βάρους και θέσης. Αυτό-διαγνώση και калиμπράρισμα που εξασφαλίζουν ακριβεία μετρήσεων και εύκολη συντήρηση.

İki ekranda eş zamanlı ağırlık ve pozisyon okumaları. Kendini tanıma ve kalibrasyon kolay bakım ve beklenen değerlerden emin olma.

Egyidejű súly és pozíció leolvasás a kettős kijelzőn. Önellenőrzés és kalibráció a karbantartás megkönnyítése érdekében.

WB 277



Wheel protection guard that allows balancing of 1,120 mm (44") diameter wheels. Automatic width gauge only on WB277 version

Защита на колелото, която позволява балансиране на колела с диаметър 1,120 mm (44"). Само WB277 версията разполага с устройство за автоматично измерване на ширината.

Προστατευτικό κάλυμμα τροχού που επιτρέπει τη ζυγοστάθμιση τροχών με διάμετρο μέχρι 1,120 mm (44"). Αυτόματος αποστάτης πλάτους μόνο στον τύπο WB277.

Tekerlek koruması 1,120 mm (44") çaplı tekerleklerin dengelenmesini sağlar. Otomatik genişlik sayacı sadece WB277 versiyonunda vardır.

A nagyméretű kerékvédő háznak köszönhetően extra nagyméretű kerekek is kiegyensúlyozhatóak (1120 mm - 44") a géppel. Automata kerékszélesség mérő kar a WB 277 típusnál.



Aludata program that resolves all the problems of balancing aluminium rims. The arm in the central part of the weight holder panel indicates the exact position for application of adhesive weights.

Програма за данните в аритметичния логически блок, която решава всички проблеми на балансирание на алуминиевите джанти. Рамото в централната част на панела за държане на тежести показва точното положение за приложението на лепящи се тежести.

Програма που λύνει όλα τα προβλήματα στη ζυγοστάθμιση τροχών με ζάντα αλουμινίου. Ο βραχίονας μέτρησης της διαμέτρου και απόστασης της ζάντας δείχνει την ακριβή θέση εφαρμογής των αυτοκόλλητων αντιβαρών.

Aludata programu aliminyum tekerleklerin bütün dengeleme problemlerini çözer. Ağırliğin merkezi kısmındaki kol ile panelde ek ağırliğin gerçekte pozisyonu gösterilir.

ALUDATA program, amely megoldja az összes típusú alu keréktárcsa kiegyensúlyozási feladatot. A kar, amelyre a súly is elhelyezhető, megmutatja a ragasztott súlyok pontos felrögzítési helyét.



Hidden spoke program that hides adhesive weights behind the rim spokes, optimizing the quality/aesthetic ratio.

- 5 Alu programs for dynamic balancing with adhesive weights.
- 3 Static balancing programs (with spring or adhesive weights)
- 2 Special Alu programs for Pax tyres with measurements in mm.

Програма за скрити спици, която скрива лепящите се тежести зад спиците на джантата, оптимизирайки съотношението качество /естетичен вид.

- 5 програми на аритметичния логически блок (Alu) за динамично балансирание с лепящи се тежести.
- 3 програми за статично балансирание (с пружина или лепящи се тежести)
- 2 специални програми на аритметичния логически блок (Alu) за гуми Pax с измервания в mm.

Програма για το κρύψιμο των αυτοκόλλητων αντιβαρών πίσω από τις ακτίνες της ζάντας που βελτιστοποιεί την αναλογία ποιότητα/αισθητική.

- 5 προγράμματα αλουμινίου για δυναμική ζυγοστάθμιση με αυτοκόλλητα αντιβαρα
- 3 στατικά προγράμματα ζυγοστάθμισης (με αντιβαρα κλίπ ή αυτοκόλλητα).
- 2 ειδικά προγράμματα αλουμινίου για λάστιχα Pax με μετρήσεις σε χιλιοστά.

Jant saklama programı tekerlek jantlarının arkasındaki ek ağırlıkları saklar, kalite/estetik oranını ayarlar.

- 5 Ek ağırlıklar ile dinamik programlar için Alu programları
- 3 Statik dengeleme programları (makas veya ek ağırlıklar)
- 2 MM ile ölçülen Pax lastikleri için özel Alu programları

A rejtett súly elhelyező program lehetővé teszi, hogy a küllők mögé (rejtve) kerüljön felhelyezésre a ragasztott súly, optimalizálja a minőséget és az esztétika arányát.

- 5 ALU program a dinamik kiegyensúlyozás esetében, ragasztott súly használatával.
- 3 Statikus kiegyensúlyozási program (felülthető, vagy ragasztott súlyokkal)
- 2 Speciális ALU program PAX gumik mérésére (mm-ben)



standard



Flange complete with cones
(cod.300103)

optional

4rd - 5th cone spacer
(cod.300146)
(cod. 300107)
(cod. 300117)



100g sample weight - pliers
(cod.100218)
(cod. 100152)

Motorcycle flange
(cod. 300106)



Gauge
(cod. 300104)

3-4-5 hole flange
(cod. 300116)



package

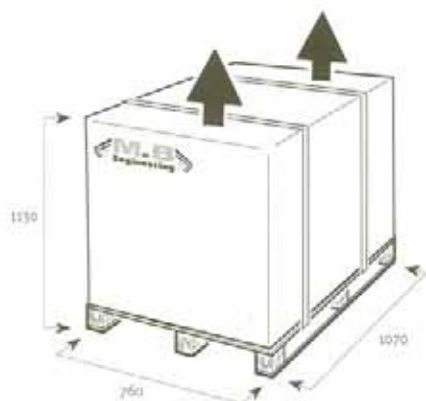

dimensions

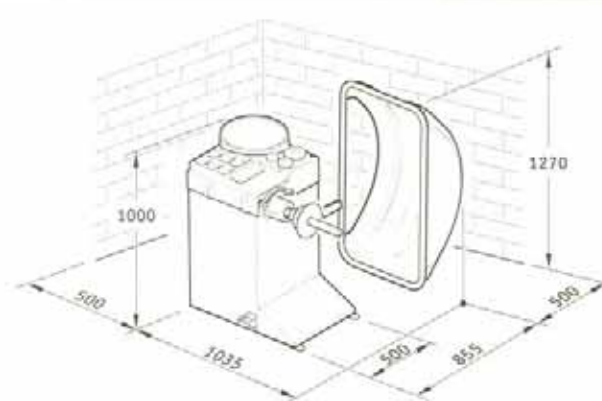

Specification

	Weight with casing	Single phase	Balancing speed (rpm.)	Wheel max weight	Wheel max diameter	Rim width	Rim diameter
WB 255	90 Kg.	230V 1PH 50Hz 230V 1PH 60Hz 115V 1PH 60Hz	167 rpm at 50 Hz; 200 rpm at 60 Hz	70 Kg.	1120mm (44")	2"+20"	8"+30"
WB 277	90 Kg.	230V 1PH 50Hz 230V 1PH 60Hz 115V 1PH 60Hz	167 rpm at 50 Hz; 200 rpm at 60 Hz	70 Kg.	1120mm (44")	2"+20"	8"+30"



Tyre Equipment & Tools

M&B Engineering srl - Via della Costituzione, 45 - 42015 Correggio (RE) - Tel. +39 0522 644511/00 - Fax +39 0522 644512
www.mb-re.it / info@mb-re.it