

YAK

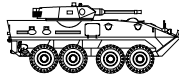

SOLLEVATORI OLEOPNEUMATICI AIR HYDRAULIC JACKS

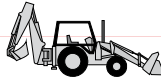
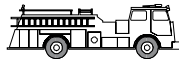
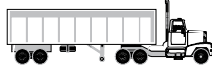
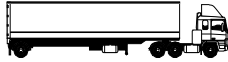
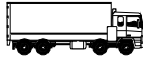
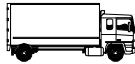
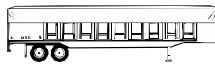

ACCESSORI EXTENSIONS - ACCESSORIES

ACCESSORI DI SERIE
PROLUNGHE
PORTAPROLUNGHE

STANDARD FEATURES
EXTENSIONS
EXTENSIONS HOLDER

ACCESSOIRES STANDARD
RALLONGES
PORTE RALLONGES

SERIENMÄSSIGER ZUBEHÖR
VERLÄNGERUNGEN
VERLÄNGERUNGEN HALTER

ACCESORIOS DE SERIE
PROLUNGACIONES
PORTA-PROLUNGACIONES

ACCESÓRIOS DE SÉRIE
EXTENSÕES
PORTA EXTENSÕES

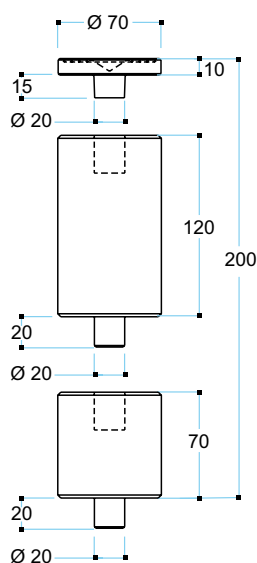

Cod.	Max Capacity	Application
0115	80 t.	Prolunghe - Extensions
0116	80 t.	Prolunghe - Extensions
0117	80 t.	Prolunghe - Extensions

- I** La nostra gamma di sollevatori prevede una serie di prolunghe in dotazione. È inoltre possibile avere a richiesta prolunghe, adattatori e piattelli per utilizzi speciali.
- D** Unsere Produktpalette an Hebern sieht eine Reihe von mitgelieferten Verlängerungen vor. Auf Anfrage kann man außerdem Verlängerungen, Passstücke und Scheiben für besondere Verwendungen erhalten.
- GB** Our range of jacks includes a set of extensions as part of the supply. Extensions, adapters and plates for special uses are available on request.
- E** Nuestra gama de gatos prevé una serie de prolongaciones incluidas. A demanda también es posible disponer de prolongaciones, adaptadores y platillos para utilizaciones especiales.
- F** Notre gamme de crics prévoit une série de rallonges en dotation. Nous pouvons par ailleurs fournir, sur demande, des rallonges, des adaptateurs et des platteaux pour des utilisations spéciales.
- P** A nossa gama de macacos prevê uma série de extensões em dotação. É ainda possível, a pedido, obter extensões, adaptadores e pratos para usos especiais.

ACCESSORI A RICHIESTA

ADATTATORI E PROLUNGHE SPECIALI

ACCESSORIES ON REQUEST

SPECIAL ADAPTERS AND EXTENSIONS

ACCESSOIRES SUR DEMANDE

ADAPTATEURS ET RALLONGES SPÉCIAUX

ZUBEHÖRTEILE AUF ANFRAGE

SONDERPASSSTÜCKE UND -VERLÄNGERUNGEN

ACCESORIOS A DEMANDA

ADAPTADORES Y PROLONGACIONES ESPECIALES

ACESSÓRIOS A PEDIDO

ADAPTADORES E EXTENSÕES ESPECIAIS

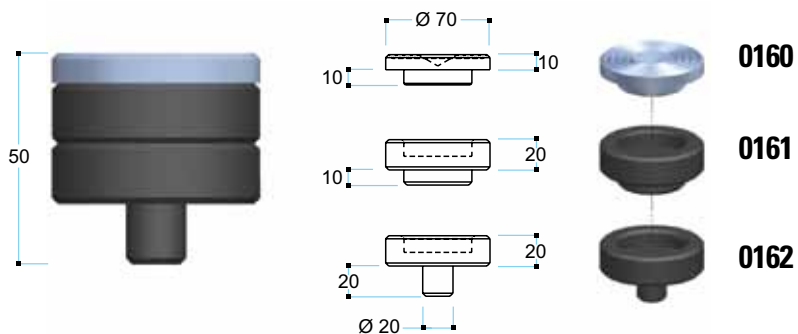

Cod.	Max Capacity	Application
0160	80 t.	Prolunghe - Extensions
0161	80 t.	Prolunghe - Extensions
0162	80 t.	Prolunghe - Extensions

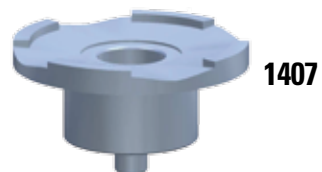
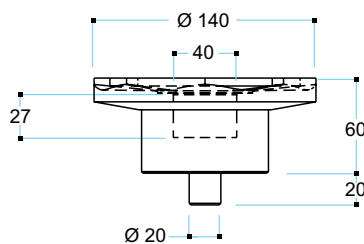

Cod.	Max Capacity	Application
1407	80 t.	Da utilizzarsi con camion con lubrificazione centrale con tappo For lorries with lubrication in central position with plug

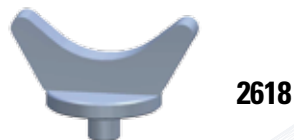
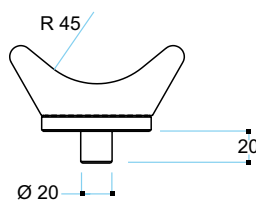

Cod.	Max Capacity	Application
2618	80 t.	Mezzi con assale tondo Truck with round axles

SOLLEVATORE OLEOPNEUMATICO AIR HYDRAULIC JACK

- I** Sollevatore Oleopneumatico per mezzi pesanti, pratico e maneggevole. Rientro automatico dei pistoni; le due valvole di discesa garantiscono una tenuta perfetta in ogni situazione e una velocità controllata sotto carico. Ideale per officine, officine mobili, gommisti e carrozzerie.
- D** Praktischer und handlicher öl-pneumatischer Heber für Schwervertransporter. Automatisches Wiedereinfahren der Kolben; die beiden Absenkenventile garantieren eine perfekte Dichtigkeit in jeder Situation und eine kontrollierte Geschwindigkeit unter Last. Ideal für Werkstätten, Mobilwerkstätten, Reifenhändler und Karosseriebereich.
- GB** Air hydraulic jack for heavy vehicles, practical and easy to handle. The pistons move back automatically; the two descent valves guarantee perfect holding in all situations and controlled speed under load. Ideal for workshops, mobile workshops, tyre repairers and bodywork shops.
- E** Gato Oleoneumático práctico y manejable para vehículos pesados. Reentrada automática de los pistones; las dos válvulas de bajada garantizan un aguante perfecto en todas las situaciones y una velocidad controlada con la carga aplicada. Ideal para talleres mecánicos, talleres móviles, talleres de neumáticos y de carrocería.
- F** Cric oléopneumatique pratique et maniable pour poids lourds. Rentrée automatique des pistons; les deux soupapes de descente garantissent une tenue parfaite dans toutes les situations et une vitesse contrôlée sous la charge. Idéal pour garages, garages mobiles, vendeurs de pneus et ateliers de réparation.
- P** Macaco Oleopneumático para meios pesados, prático e fácil de manobrar. Recuo automático dos pistões; as duas válvulas de descida garantem uma resistência perfeita em quaisquer situações e uma velocidade controlada quando carregado. Ideal para oficinas, oficinas móveis, recauchutadores e carroçarias.





Mod. **YAK 215/N**
YAK 217/N
YAK 221/N

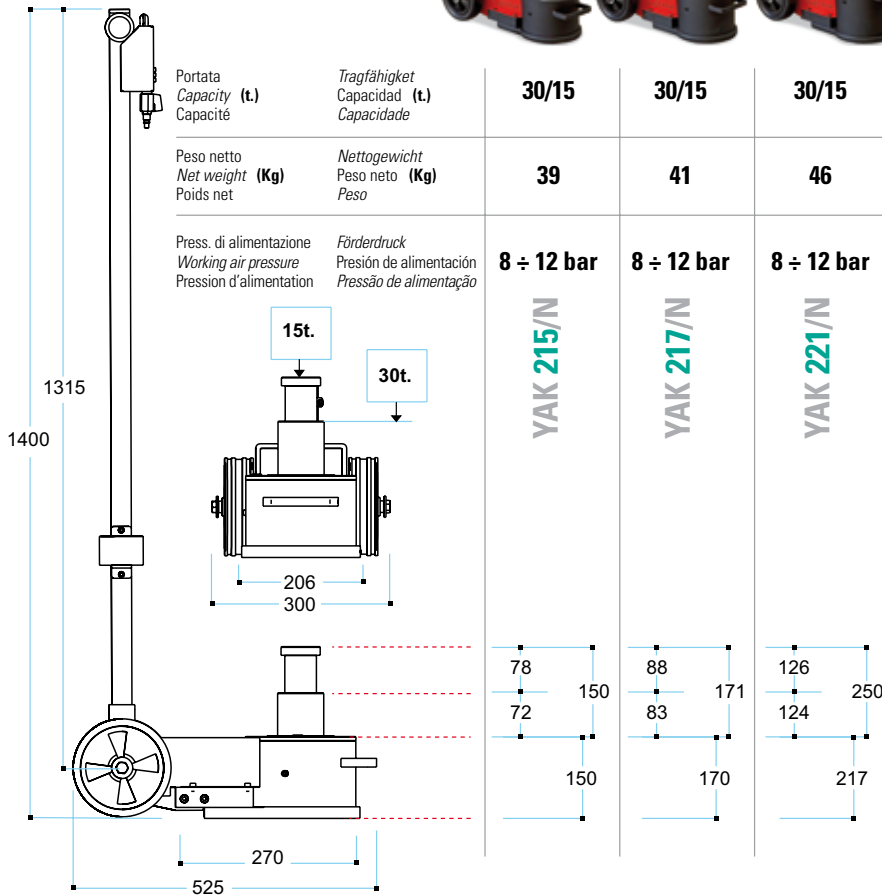
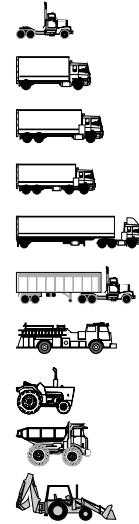

SOLLEVATORE OLEOPNEUMATICO AIR HYDRAULIC JACK

- I** Sollevatore Oleopneumatico per mezzi pesanti, pratico e maneggevole. Rientro automatico dei pistoni; le due valvole di discesa garantiscono una tenuta perfetta in ogni situazione e una velocità controllata sotto carico. Progettato in modo particolare per soddisfare le esigenze specifiche dei mezzi pesanti con sospensioni pneumatiche di ultima generazione per le operazioni dove la compattezza e la potenza sono un'esigenza.
- D** Praktischer und handlicher ölpneumatischer Heber für Schwertransporter. Automatisches Wiedereinfahren der Kolben; die beiden Absenkventile garantieren eine perfekte Dichtigkeit in jeder Situation und eine kontrollierte Geschwindigkeit unter Last. Besonders konzipiert, um die spezifischen Bedürfnisse der Schwertransporter mit pneumatischen Aufhängungen der letzten Generation zu erfüllen, für die Vorgänge, bei denen Kompaktheit und Leistung erforderlich sind.

- GB** Air hydraulic jack for heavy vehicles, practical and easy to handle. The pistons move back automatically; the two descent valves guarantee perfect holding in all situations and controlled speed under load. Designed especially to meet the specific needs of heavy vehicles with pneumatic suspensions of the latest generation for jobs where a compact size and power are a must.

- E** Gato Oleoneumático práctico y manejable para vehículos pesados. Reentrada automática de los pistones; las dos válvulas de bajada garantizan un aguante perfecto en todas las situaciones y una velocidad controlada con la carga aplicada. Diseñado en especial para satisfacer las exigencias específicas de los vehículos pesados con suspensiones neumáticas de última generación, para operaciones en las cuales se exigen compactez y potencia.

- F** Cric oléopneumatique pratique et maniable pour poids lourds. Rentrée automatique des pistons; les deux soupapes de descente garantissent une tenue parfaite dans toutes les situations et une vitesse contrôlée sous la charge. Conçu spécialement pour satisfaire les exigences spécifiques des poids lourds avec suspensions pneumatiques de dernière génération pour les opérations où sont nécessaires des outils compacts et puissants.

- P** Macaco Oleopneumático para meios pesados, prático e fácil de manobrar. Recuo automático dos pistões; as duas válvulas de descida garantem uma resistência perfeita em quaisquer situações e uma velocidade controlada quando carregado. Projetado de maneira especial para atender as exigências específicas dos meios pesados com suspensões pneumáticas de última geração para as operações em que a compacidade e a potência são uma exigência.





Mod. **YAK 215/L**
YAK 315/L

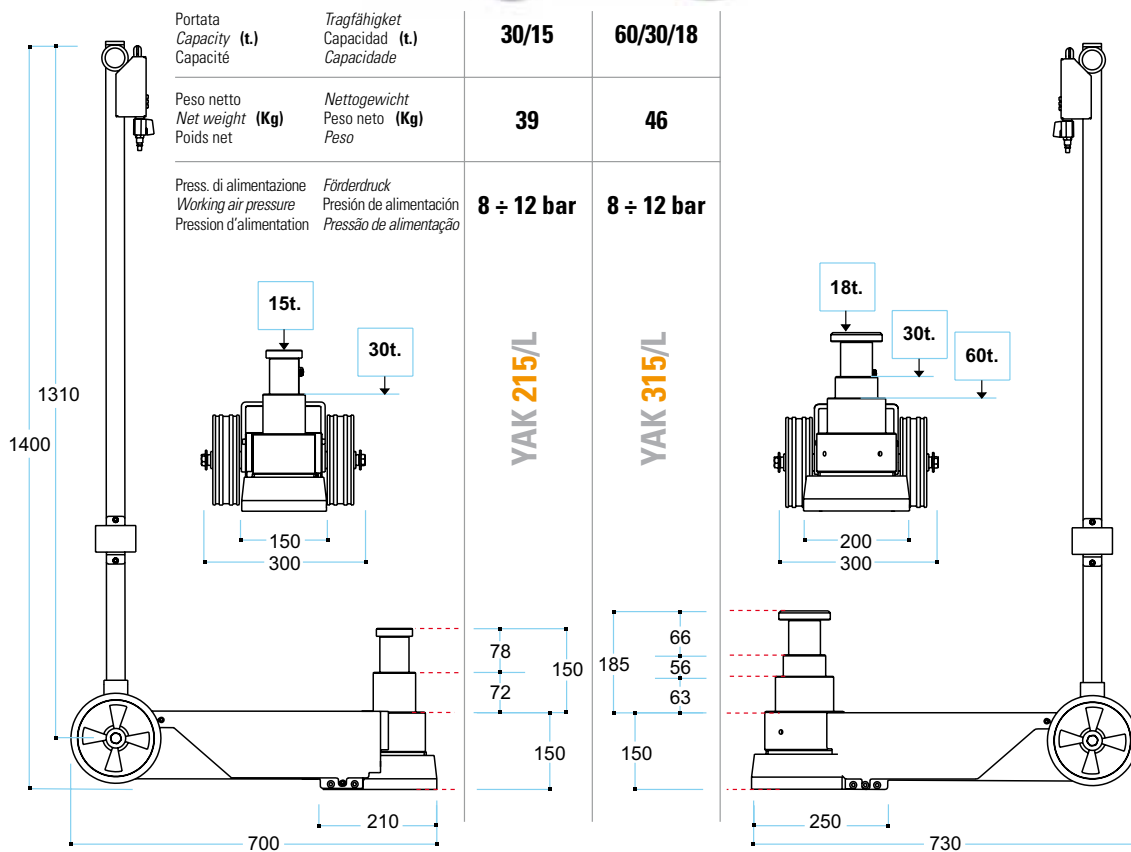
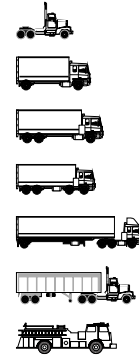

SOLLEVATORE OLEOPNEUMATICO PORTATILE AIR HYDRAULIC PORTABLE JACK

- I** Sollevatore Oleopneumatico per mezzi pesanti, leggero e maneggevole, con manico smontabile. Rientro automatico dei pistoni; le due valvole di discesa garantiscono una tenuta perfetta in ogni situazione e una velocità controllata sotto carico. La nostra serie portatile per "eccellenza", tutta l'efficacia e la praticità dei nostri sollevatori in una versione più compatta. Ideali da tenere a bordo del mezzo e per chi svolge assistenza su strada. Possono funzionare con i compressori di bordo dei mezzi.
- D** *Leichter und handlicher öl-pneumatischer Heber für Schwervertransporter mit abnehmbarem Griff. Automatisches Wiedereinfahren der Kolben; die beiden Absenkenventile garantieren eine perfekte Dichtigkeit in jeder Situation und eine kontrollierte Geschwindigkeit unter Last. Unsere tragbare Serie par excellence: die gesamte Effizienz und das Praktische unserer Heber in einer kompakteren Version. Ideal, um ihn an Bord des Fahrzeugs zu haben und für denjenigen, der Pannendienste auf der Straße leistet. Sie können mit den Kompressoren an Bord der Fahrzeuge betrieben werden.*
- GB** *Air hydraulic jacks for heavy vehicles, lightweight and easy to handle, with removable handle. The pistons move back automatically; the two descent valves guarantee perfect holding in all situations and controlled speed under load. Our portable series par "excellence", all the reliability and practicality of our jacks in a more compact version. Ideal for keeping on board the vehicle and for who provides road assistance. They can work with the vehicles' own compressors.*
- E** Gato Oleoneumático para vehículos pesados, ligero y manejable, con manubrio desmontable. Reentrada automática de los pistones; las dos válvulas de bajada garantizan un aguante perfecto en todas las situaciones y una velocidad controlada con la carga aplicada. Nuestra serie portátil por "excelencia", que ofrece toda la eficacia y la funcionalidad de nuestros gatos en una versión más compacta. Ideales para tenerlos a bordo del vehículo y para quienes efectúan asistencia en carretera. Pueden funcionar con los compresores instalados a bordo de los vehículos.
- F** Cric oléopneumatique pour poids lourds léger et maniable, avec manche démontable. Rentrée automatique des pistons; les deux soupapes de descente garantissent une tenue parfaite dans chaque situation et une vitesse contrôlée sous la charge. Notre série portative par « excellence », toute l'efficacité et la praticité de nos crics dans une version plus compacte. Idéal pour garder à bord d'un véhicule et pour l'assistance sur route. Ces crics peuvent marcher avec des compresseurs de bord des véhicules.
- P** *Macaco Oleopneumático para meios pesados, ligeiro e fácil de manobrar, com cabo desmontável. Recuo automático dos pistões; as duas válvulas de descida garantem uma resistência perfeita em quaisquer situações e uma velocidade controlada quando carregado. A nossa série portátil por "excelência", toda a eficácia e as vantagens práticas dos nossos levantadores numa versão mais compacta. Ideais para guardar a bordo do meio e para quem dá assistência na estrada. Podem funcionar com os compressores de bordo dos meios.*





Mod. **YAK 215/P**
YAK 217/P
YAK 221/P

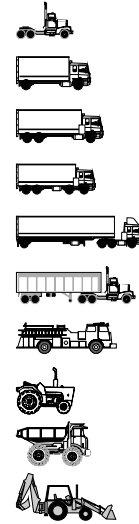

Portata Capacity (t.) Capacité	Tragfähigkeit Capacidad (t.) Capacidade	30/15	30/15	30/15
Peso netto Net weight (Kg) Poids net	Nettogewicht Peso neto (Kg) Peso	35	37	42

Press. di alimentazione Working air pressure Pression d'alimentation	Förderdruck Presión de alimentación Pressão de alimentação	8 ÷ 12 bar	8 ÷ 12 bar	8 ÷ 12 bar
--	--	------------	------------	------------

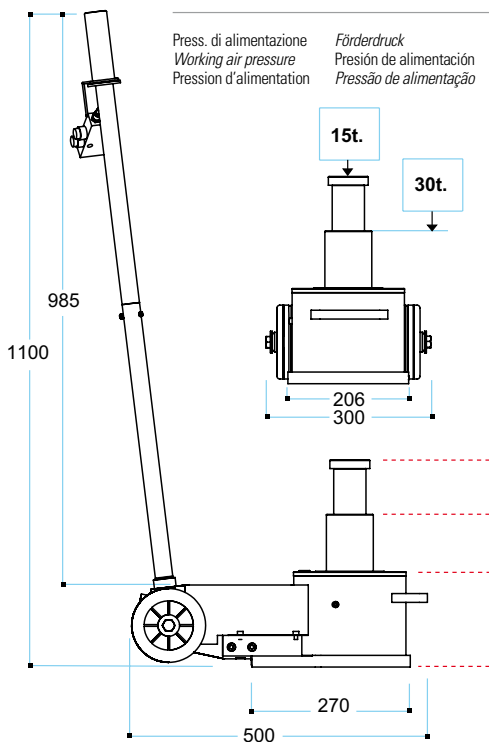

YAK 215/P

YAK 217/P

YAK 221/P

78	88	126
150	171	250
72	83	124
150	170	217

SOLLEVATORE OLEOPNEUMATICO PORTATILE AIR HYDRAULIC PORTABLE JACK

I Sollevatori Oleopneumatici per mezzi pesanti, leggeri e maneggevoli. Rientro automatico dei pistoni; le due valvole di discesa garantiscono una tenuta perfetta in ogni situazione e una velocità controllata sotto carico.

YAK 415/P Il serbatoio integrato nel manico attribuisce al corpo del sollevatore una forma più compatta e portatile, senza rinunciare alla portata. Ideale per utilizzi in assistenza esterna, dove lo spazio di utilizzo è ridotto, ma la potenza richiesta è elevata.

MINI 300 Il più piccolo in assoluto: in 32 Kg tutta la forza di 30t. Ideale da tenere a bordo del mezzo o per chi svolge assistenza su strada. Può funzionare con i compressori di bordo dei mezzi.

D Leichte und handliche ölpneumatische Heber für Schwertransporter. Automatisches Wiedereinfahren der Kolben; die beiden Absenkwentile garantieren eine perfekte Dichtigkeit in jeder Situation und eine kontrollierte Geschwindigkeit unter Last.

YAK 415/P Der in den Griff integrierte Tank verleiht dem Hebergehäuse eine kompaktere und tragbare Form, ohne auf die Tragleistung zu verzichten. Ideal für Verwendungen bei externen Pannendiensten, wo der Verwendungsraum reduziert, aber die geforderte Leistung hoch ist.

MINI 300 Der absolut gesehen Kleinste: in 32 kg die gesamte Stärke von 30t. Ideal, um ihn an Bord des Fahrzeugs zu haben und für diejenigen, der Pannendienste auf der Straße leistet. Er kann mit den Kompressoren an Bord der Fahrzeuge betrieben werden.

GB Air hydraulic jack for heavy vehicles, lightweight and easy to handle. The pistons move back automatically; the two descent valves guarantee perfect holding in all situations and controlled speed when loaded.

YAK 415/P The tank built into the handle lends the body of the jack a more portable and compact shape whilst maintaining the capacity. Ideal for external assistance where there is not much room to move, but where great power is required.

MINI 300 It is the smallest of all: in 32 Kg all the force of 30t. Ideal for keeping on board the vehicle or for who provides road assistance. It can work with the vehicles' own compressors.

E Gatos Oleoneumáticos ligeros y manejables para vehículos pesados. Reentrada automática de los pistones; las dos válvulas de bajada garantizan un aguante perfecto en todas las situaciones y una velocidad controlada con la carga aplicada.

YAK 415/P El depósito integrado en el manubrio proporciona al cuerpo del gato una forma más compacta y portátil, sin renunciar a la capacidad de carga. Ideal para actuaciones de asistencia en carretera, situación en la cual el espacio de utilización es reducido pero se exige una gran potencia.

MINI 300 El más pequeño en absoluto: en 32 Kg toda la fuerza de 30t. Ideal para tenerlo a bordo del vehículo y para quienes efectúan asistencia en carretera. Puede funcionar con los compresores instalados a bordo de los vehículos.

F Crics oléopneumatiques pour poids lourds légers et maniables. Rentrée automatique des pistons ; les deux soupapes de descente garantissent une tenue parfaite dans toutes les situations et une vitesse contrôlée sous la charge.

YAK 415/P Le réservoir intégré dans le manche donne au corps du cric une forme plus compacte et portable, sans diminuer sa capacité. Idéal pour l'assistance externe où l'espace d'utilisation est réduit mais la puissance demandée est élevée.

MINI 300 Le plus petit en absolu: 32 kg pour une force de 30t. Idéal pour garder à bord du véhicule ou pour l'assistance sur route. Peut marcher avec des compresseurs de bord des véhicules.

P Levantadores Oleopneumáticos para meios pesados, ligeiros e fáceis de manobrar. Recuo automático dos pistões; as duas válvulas de descida garantem uma resistência perfeita em quaisquer situações e uma velocidade controlada quando carregado.

YAK 415/P O reservatório integrado no cabo proporciona ao corpo do levantador uma forma mais compacta e portátil, sem renunciar à capacidade. Ideal para ser utilizado na assistência externa, onde o espaço de uso é reduzido, mas a potência exigida é elevada.

MINI 300 O mais pequeno em absoluto: em 32 Kg toda a força de 30t. Ideal para guardar a bordo do meio ou para quem dá assistência na estrada. Pode funcionar com os compressores de bordo dos meios.





Mod. **mini YAK 300**
YAK 415/P

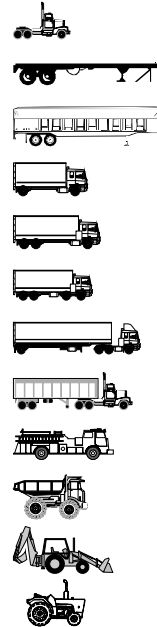

Portata Capacity (t.) Capacité	Tragfähigkeit Capacidad (t.) Capacidade	30/15	70/43/23/13
Peso netto Net weight (Kg) Poids net	Nettogewicht Peso neto (Kg) Peso	32	72

Press. di alimentazione Working air pressure Pression d'alimentation	Förderdruck Presión de alimentación Pressão de alimentação	8 ÷ 12 bar	8 ÷ 12 bar
--	--	-------------------	-------------------

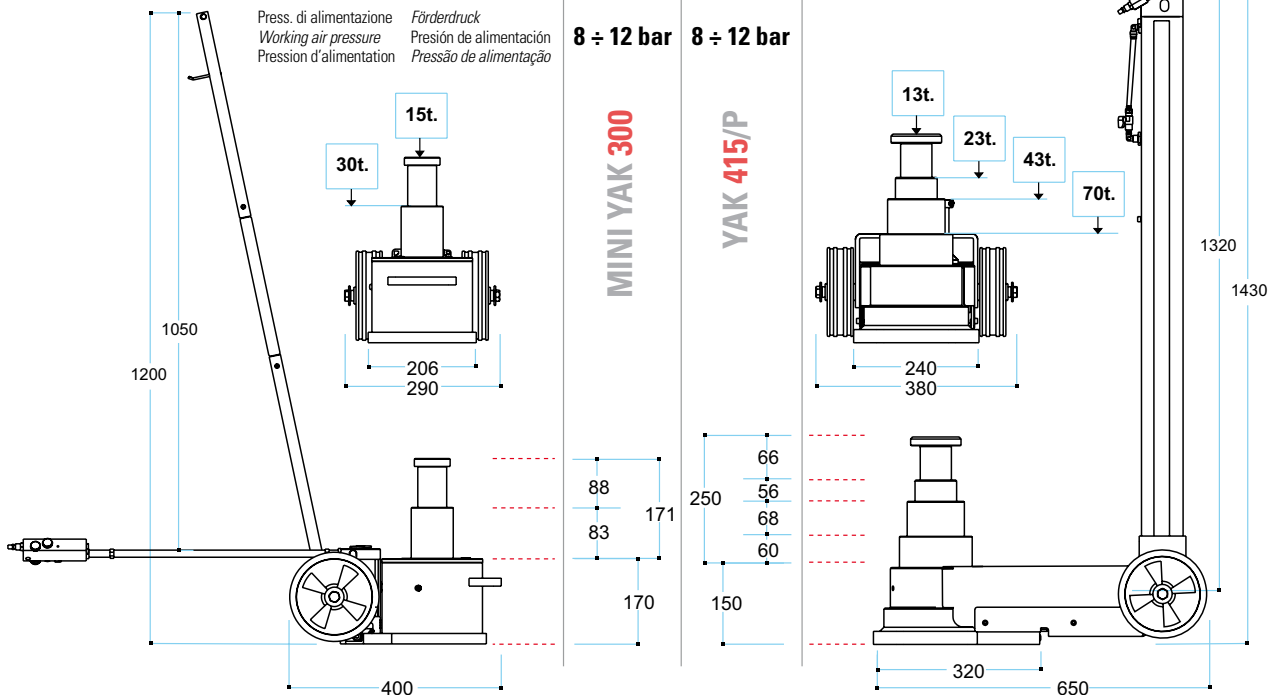

SOLLEVATORE OLEOPNEUMATICO AIR HYDRAULIC JACK

- I** Sollevatore Oleopneumatico per mezzi pesanti, pratico ed efficace. Rientro automatico dei pistoni; le due valvole di discesa garantiscono una tenuta perfetta in ogni situazione e una velocità controllata sotto carico. Una gamma completa di sollevatori per tutte le esigenze di corsa e portata. Ideale per officine, gommisti e carrozzerie.
- D** Praktischer und effizienter ölneumatischer Heber für Schwervertransporter. Automatisches Wiedereinfahren der Kolben; die beiden Absenkventile garantieren eine perfekte Dichtigkeit in jeder Situation und eine kontrollierte Geschwindigkeit unter Last. Eine vollständige Heberproduktpalette für alle Hub- und Tragleistungserfordernisse. Ideal für Werkstätten, Reifenhändler und Karosseriebereich.
- GB** Air hydraulic jack for heavy vehicles, practical and effective. The pistons move back automatically; the two descent valves guarantee perfect holding in all situations and controlled speed under load. A complete range of jacks for all stroke and capacity requirements. Ideal for workshops, tyre repairers and bodywork shops.
- E** Gato Oleoneumático práctico y eficaz para vehículos pesados. Reentrada automática de los pistones; las dos válvulas de bajada garantizan un aguante perfecto en todas las situaciones y una velocidad controlada con la carga aplicada. Una gama completa de gatos para todas las exigencias de carrera y capacidad. Ideal para talleres mecánicos, talleres de neumáticos y de carrocería.
- F** Cric oléopneumatique pratique et maniable pour poids lourds. Rentrée automatique des pistons; les deux soupapes de descente garantissent une tenue parfaite dans toutes les situations et une vitesse contrôlée sous la charge. Une gamme complète de crics pour toutes les exigences de course et de capacité. Idéal pour les garages, les vendeurs de pneus et les ateliers de réparation.
- P** Macaco Oleopneumático para meios pesados, prático e eficaz. Recuo automático dos pistões; as duas válvulas de descida garantem uma resistência perfeita em quaisquer situações e uma velocidade controlada quando carregado. Uma gama completa de levantadores para todas as exigências de corrida e capacidade. Ideal para oficinas, recauchutadores e carroçarias.



Portata Capacity (t.) Capacité	Tragfähigkeit Capacidad (t.) Capacidade
--------------------------------------	---

Peso netto Net weight (Kg) Poids net	Nettogewicht Peso neto (Kg) Peso
--	--

Press. di alimentazione Working air pressure Pression d'alimentation	Förderdruck Presión de alimentación Pressão de alimentação
--	--

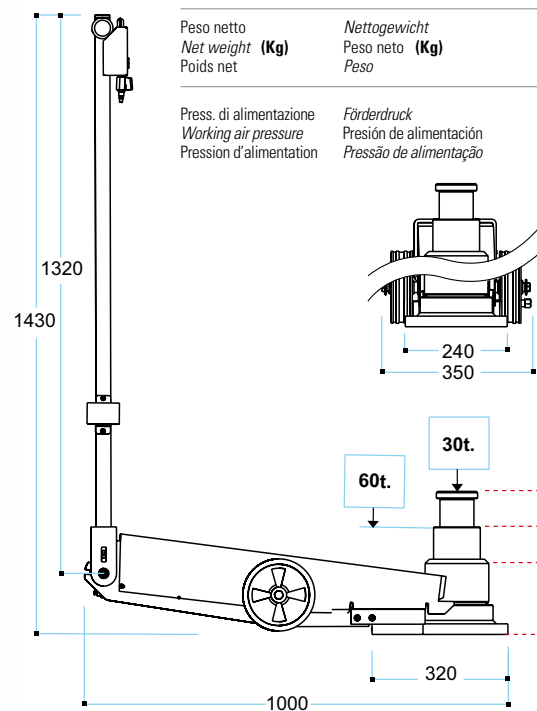



Mod. **YAK 218/N**
YAK 222/N
YAK 318/N
YAK 415/N
YAK 418/N

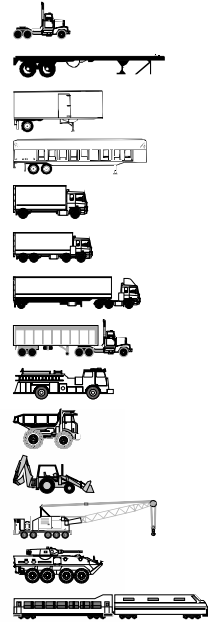

60/30	60/30	60/30/18	70/43/23/13	80/50/25/15
67	71	69	74	77
8÷12 bar	8÷12 bar	8÷12 bar	70t. 8÷12 bar	80t. 8÷12 bar
YAK 218/N	YAK 222/N	YAK 318/N	YAK 415/N	YAK 418/N

SOLLEVATORE OLEOPNEUMATICO AIR HYDRAULIC JACK

I Sollevatori Oleopneumatici pratici ed efficaci. Rientro automatico dei pistoni; le due valvole di discesa garantiscono una tenuta perfetta in ogni situazione e una velocità controllata sotto carico. Specifici per autobus, pullman e mezzi di trasporto pubblico.

GB *Practical and effective air hydraulic jacks. The pistons move back automatically; the two descent valves guarantee perfect holding in all situations and controlled speed under load. Specific for buses, coaches and public transport vehicles.*

F Crics oléopneumatiques pratiques et efficaces. Rentrée automatique des pistons; les deux soupapes de descente garantissent une tenue parfaite dans toutes les situations et une vitesse contrôlée sous la charge. Spécialement conçus pour les autobus, autocars et moyens de transport public.

D *Praktische und effiziente ölpneumatische Heber. Automatisches Wiedereinfahren der Kolben; die beiden Absenklventile garantieren eine perfekte Dichtigkeit in jeder Situation und eine kontrollierte Geschwindigkeit unter Last. Spezifisch für Busse, Reisebusse und öffentliche Transportmittel.*

E Gatos Oleoneumáticos prácticos y eficaces. Reentrada automática de los pistones; las dos válvulas de bajada garantizan un aguante perfecto en todas las situaciones y una velocidad controlada con la carga aplicada. Específicos para autobuses, autocares y medios de transporte público.

P *Macacos Oleopneumáticos prácticos e eficazes. Recuo automático dos pistões; as duas válvulas de descida garantem uma resistência perfeita em quaisquer situações e uma velocidade controlada quando carregados. Específicos para autocarros, camionetas e meios de transporte público.*



YAK 510

YAK 312



Mod. **YAK 312**
YAK 510

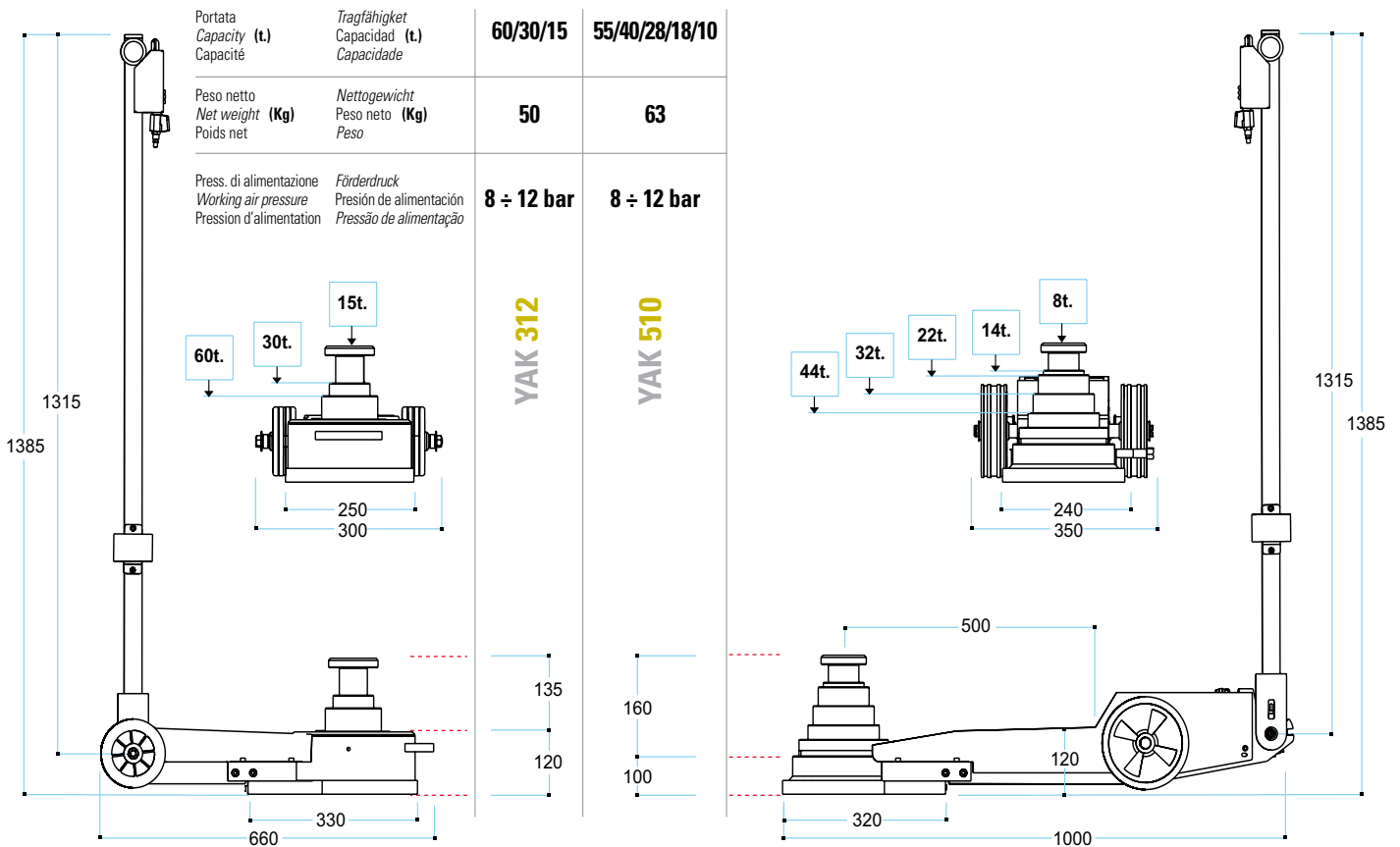

SOLLEVATORE OLEOPNEUMATICO AIR HYDRAULIC JACK



I Sollevatori Oleopneumatici per mezzi pesanti, pratici ed efficaci. Rientro automatico dei pistoni; le due valvole di discesa garantiscono una tenuta perfetta in ogni situazione e una velocità controllata sotto carico.

YAK 135 Ideale per mezzi agricoli e macchine operatrici. Dotato di piastra antiribaltamento e a richiesta di ruote pneumatiche per operazioni su terreni con particolari difficoltà.

YAK 330 Specifico per il sollevamento del mezzo dal telaio e per tutte le operazioni dove occorrono molta corsa e molta portata.

GB Air hydraulic jacks for heavy vehicles, practical and effective. The pistons move back automatically; the two descent valves guarantee perfect holding in all situations and controlled speed under load.

YAK 135 Ideal for agricultural and public works vehicles. Fitted with roll-over protection plate and, on request, pneumatic wheels for working on particular difficult terrain.

YAK 330 Specific for lifting the vehicle from the chassis and for all operations where maximum stroke and capacity are required.

F Crics oléopneumatiques pratiques et efficaces pour poids lourds. Rentrée automatique des pistons; les deux soupapes de descente garantissent une tenue parfaite dans toutes les situations et une vitesse contrôlée sous la charge.

YAK 135 Idéal pour véhicules agricoles et engins de terrassement. Doté d'une plaque anti-basculement et, sur demande, de roues pneumatiques pour les terrains présentant des difficultés particulières.

YAK 330 Conçu spécialement pour le levage du véhicule du châssis et pour toutes les opérations où sont nécessaires une course et une capacité importantes.

D Praktische und effiziente ölpneumatische Heber für Schwertransporter. Automatisches Wiedereinfahren der Kolben; die beiden Absenkenventile garantieren eine perfekte Dichtigkeit in jeder Situation und eine kontrollierte Geschwindigkeit unter Last.

YAK 135 Ideal für landwirtschaftliche Fahrzeuge, Bau- und Strassenmaschinen. Mit Kippschutzplatte und auf Anfrage mit Pneumatikrädern für Arbeitsgänge auf Böden mit besonderen Schwierigkeiten versehen.

YAK 330 Spezifisch für das Anheben des Fahrzeugs vom Rahmen und für alle Vorgänge, bei denen ein großer Hub und eine große Tragfähigkeit nötig sind.

E Gatos Oleoneumáticos prácticos y eficaces para vehículos pesados. Reentrada automática de los pistones; las dos válvulas de bajada garantizan un aguante perfecto en todas las situaciones y una velocidad controlada con la carga aplicada.

YAK 135 Ideal para maquinaria agrícola y de obra. Dotado de placa antivuelco y a demanda de ruedas neumáticas para operaciones sobre terrenos que presentan dificultades especiales.

YAK 330 Especifico para elevar el vehículo por el chasis y para todas las operaciones que exigen mucha carrera y mucha capacidad de carga.

P Macacos Oleopneumáticos para meios pesados, práticos e eficazes. Recuo automático dos pistões; as duas válvulas de descida garantem uma resistência perfeita em quaisquer situações e uma velocidade controlada quando carregados.

YAK 135 Ideal para meios agrícolas e máquinas operadoras. Dotado de placa anti-viragem e, a pedido, de rodas pneumáticas para operações em terrenos com dificuldades especiais.

YAK 330 Especifico para o levantamento do meio do chassi e para todas as operações em que é preciso muita corrida e muita capacidade.



Mod. YAK 135

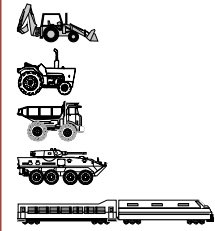

Mod. YAK 330

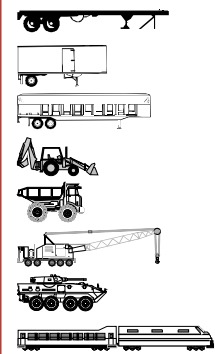

Portata Capacity (t.) Capacité	Tragfähigkeit Capacidad (t.) Capacidade	30	80/50/25
Peso netto Net weight (Kg) Poids net	Nettogewicht Peso neto (Kg) Peso	57	103
Press. di alimentazione Working air pressure Pression d'alimentation	Förderdruck Presión de alimentación Pressão de alimentação	8 ÷ 12 bar	8 ÷ 12 bar

YAK 135

YAK 330

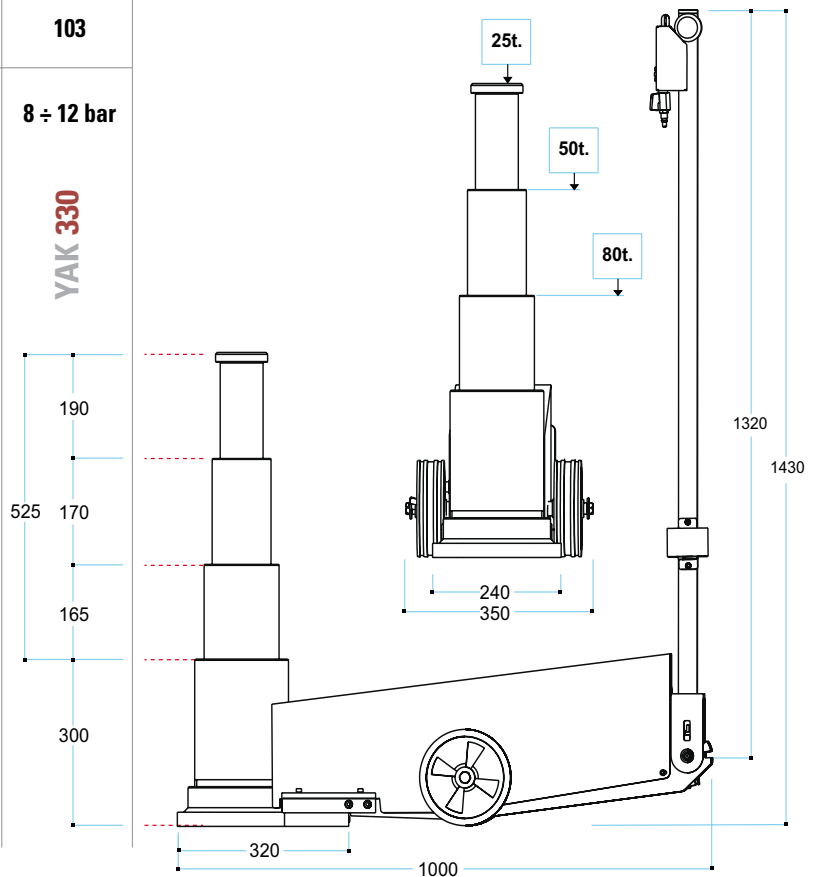
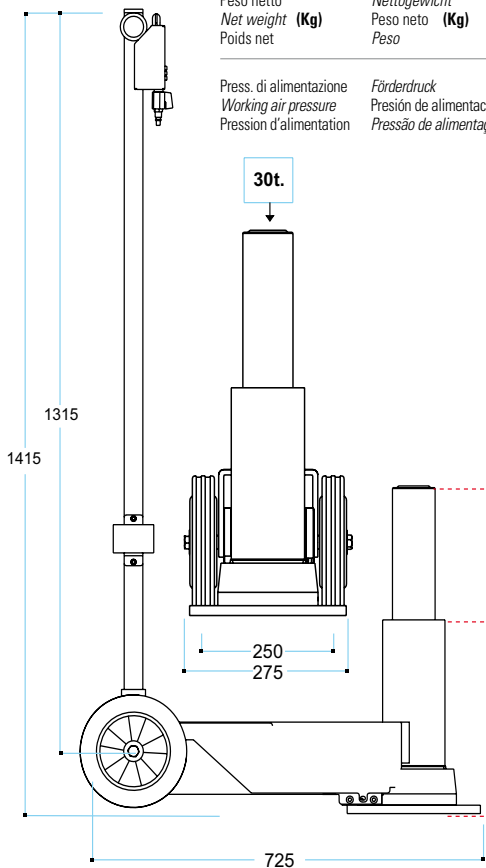



FTS Szerviztechnika Kft
H-1095 Budapest Soroksári út 150.
TEL: +36 1 95 22 000 Fax: +36 1 28 04 100
Mobil: +36 30 377 93 02 Email: info@fts.co.hu
WEB: www.fts.co.hu Kövesse weboldalunkat!
További információval szívesen állunk rendelkezésére.

